



PIÈCES DE RECHANGE
MÉLANGEURS D'ENGRAIS
TRÉMIES, PESEUSES, EMOTTEURS

MLX 65/78/85



10/10 - N°8101029

A PARTIR DES MLX

N° 65203

N°78001

N°85032

N° 22EA04001

N° 22EC04001



A VUE D'ENSEMBLE EXTÉRIEURE

REP.	DÉSIGNATION	Qté.	MLX 65	MLX 78	MLX 85
1	TRÉMIE MONOBLOC MÉLANGEUSE	1	38280040	38280460	38280060
2	TRÉMIE MONOBLOC DE RÉSERVE	1			38280050
3	PIED LIAISONNÉ ACIER	1	3653007T	3653007T	3653008T
	PIED LIAISONNÉ INOX	1	3653009T	3653009T	3653018T
4	GOULOTTE GRISE PVC	(M)	71190020	71190020	71190020
5	RÉHAUSSE DROITE CÔTÉ MOTEUR	1	47290361	47290361	
6	RÉHAUSSE GAUCHE CÔTÉ MOTEUR	1	47290371	47290371	
7	REHAUSSE OPPOSÉ CHARGEMENT	1			47290421
8	REHAUSSE LATÉRALE DROITE	1	37250471	37250471	37250471
9	REHAUSSE LATÉRALE GAUCHE	1	37250481	37250481	37250481
10	REHAUSSE CÔTÉ CHARGEMENT	1	47290381	47290381	47290381
11	TRAPPE DE VISITE	2	38290080	38290080	38290080
12	VIS TH M20 X 80 INOX ENT. FILETEE	4	61110060	61110060	61110060
13	PIED 700 MM INOX	4	3653010T	3653010T	3653019T
13	PIED 800 MM INOX	4	3653032T	3653032T	3653033T
14	PLOT	8			56600010
15	SUPPORT AMOVIBLE	4			3776022T
	FIXATION DE TRANSPORT	1	32510471	32510471	
16	JOINT	2			44000040
17	PLAT COUVRE-JOINT (COURT)	4			46540201
18	PLAT COUVRE-JOINT (LONG)	2			46540211
19	CAPOT DE PROTECTION	1			31080021

B

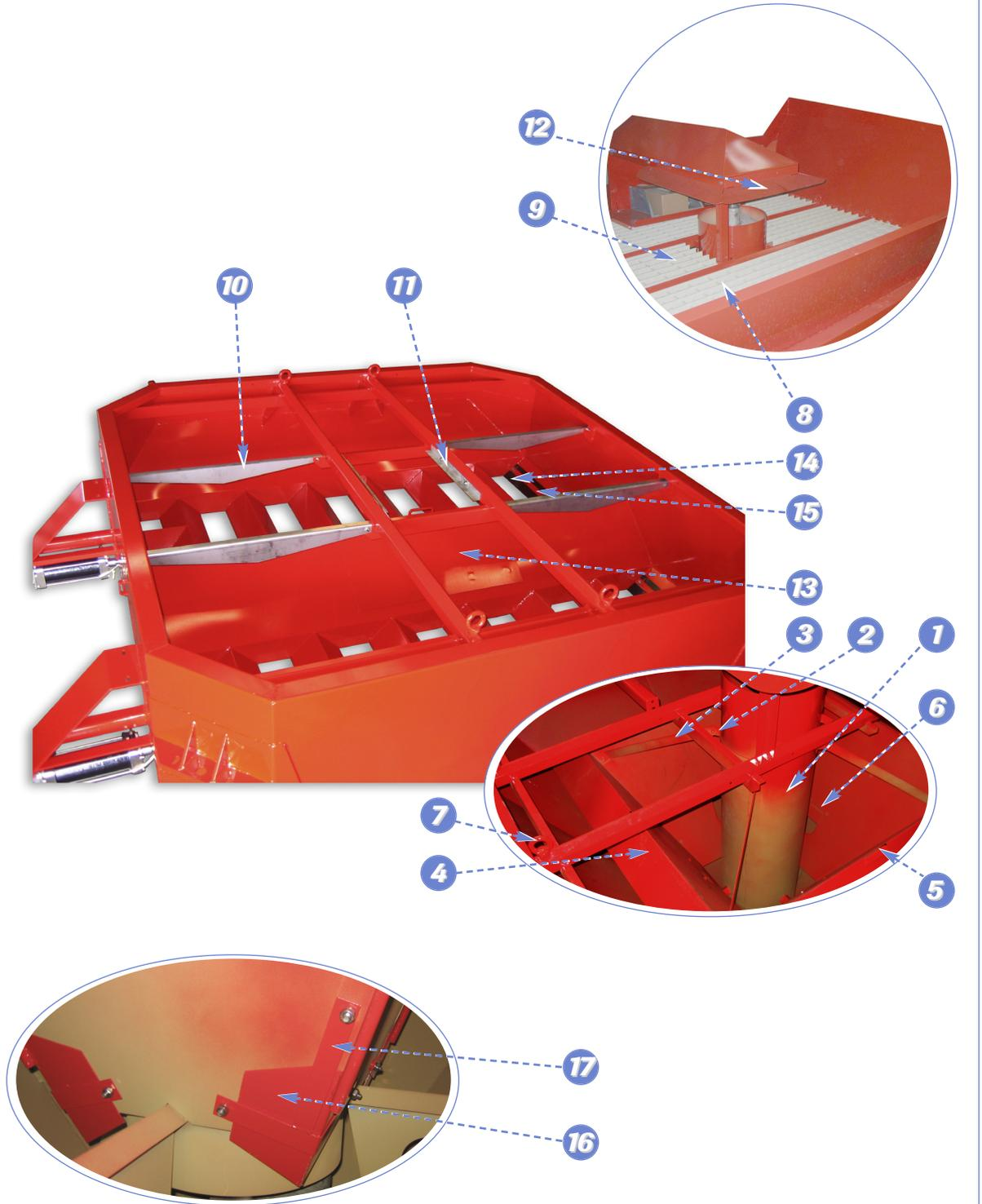

B *Vue intérieure*

REP.	DÉSIGNATION	Qté.	MLX 65	MLX 78	MLX 85
1	TUBE DE VIS	1	38300040	38300620	38300040
2	COLLERETTE	2	31070010	31070010	31070010
3	ÉLÉMENT DE MAINTIEN	4	42020020	42020020	42020020
4	TÔLE DE TRÉMIE INTÉRIEURE	4	48280410	48282790	48280410
5	TRAPPE DE RÉGULATION DES FLUX	3	48290010	48290110	48290010
6	GUIDE DE TRAPPE	3	43020400	43020400	43020400
7	ANNEAU DE LEVAGE	4	50010040	50010040	50010040
8	GRILLE ANTI-MOTTE	2	33010080	33010080	33010080
9	GRILLE ANTI-MOTTE	2	33010090	33010090	33010090
	GRILLE ANTI-MOTTE	1			33010300
10	SUPPORT GRILLE	4	47761120	47761120	47761120
11	SUPPORT GRILLE CENTRALE	2			47761130
12	DÉFLECTEUR	2	41530020	41530020	41530020
	DÉFLECTEUR	2			41530010
13	TRAPPE DE VISITE	1			38290270
14	RACLEUR	2			47310050
15	PLAT DE FIXATION	2			46541231
16	TÔLE DE RÉGULATION D'ANGLE	4		38270560	
	EMBOUT ROND	4		52110240	
17	GUIDE	4		33020080	

C

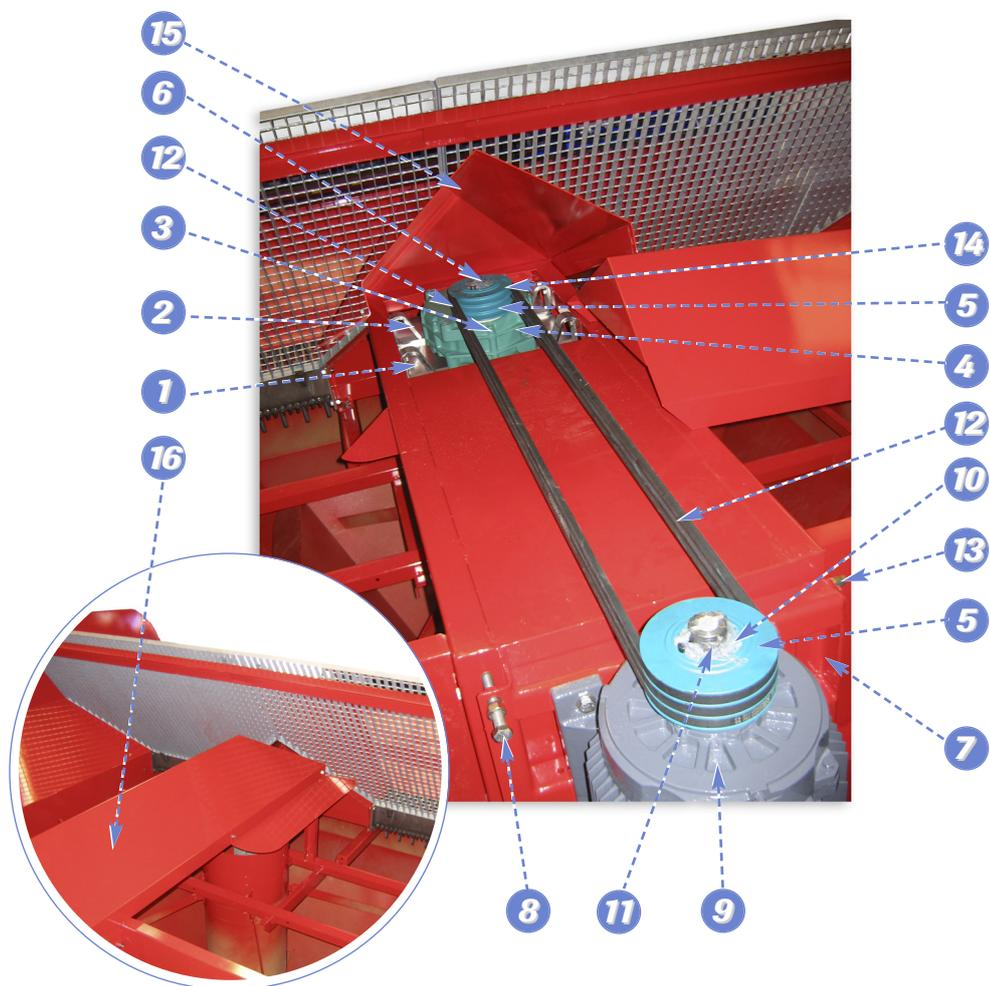

C Entraînement

REP.	DÉSIGNATION	Qté.	MLX 65	MLX 78	MLX 85
1	DEMI-TÔLE DE PROTECTION	2	48280900	48280900	48280900
2	SUPPORT RÉDUCTEUR	2	37760150	37760150	37760150
3	BAGUE D'ÉTANCHÉITÉ	1	4050028T	4050028T	4050028T
 4	RÉDUCTEUR POULIBLOC	1	5726047T	5726047T	5726047T
5	POULIE Ø150	2	56530250	56530250	56530250
6	DOUILLE ALÉSAGE Ø32	1	51500030	51500030	51500030
7	SUPPORT MOTEUR	1	37760191	37760191	37760191
8	VIS TH M16 X 100 INOX ENT. FILETÉE	1	61090110	61090110	61090110
9	MOTEUR 11 KW	1	5528002T		5528002T
	MOTEUR 15 KW	1		5528031T	
10	DOUILLE ALÉSAGE 42	1	51500040	51500040	51500040
11	CLAVETTE 12 X 8 X 90	1	60850180	60850180	60850180
12	COURROIE	3	51100040	51100040	51100040
13	AXE	1	30010030	30010030	30010030
14	BAGUE D'ÉTANCHÉITÉ	1	4050054T	4050054T	4050054T
15	CAPOT AVANT DE PROTECTION	1	31080661	31080661	
16	CAPOT ARRIÈRE DE PROTECTION	1	31080651	31080651	



*Pour tout remplacement d'un réducteur poulibloc Rep. 4, veuillez vous assurer que les poulies Rep. 5 soient de Ø150 (0/+5mm).
Dans le cas contraire, les Rep 5, 6 et 10 sont également à remplacer.*

D

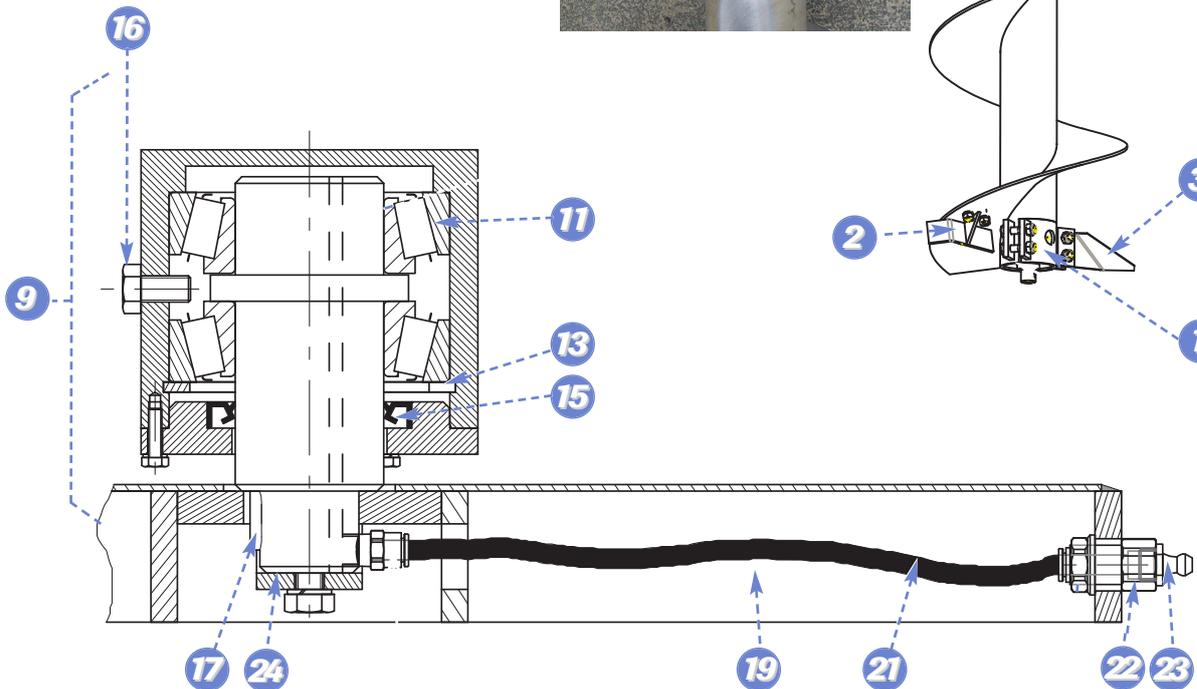
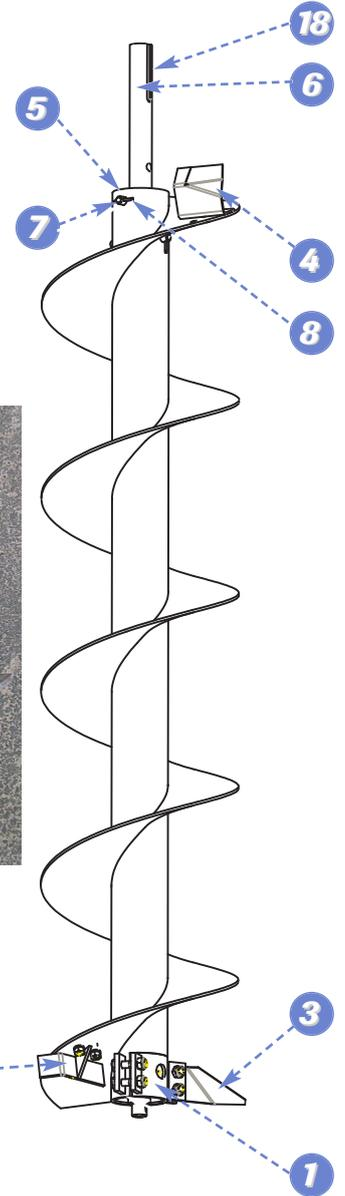
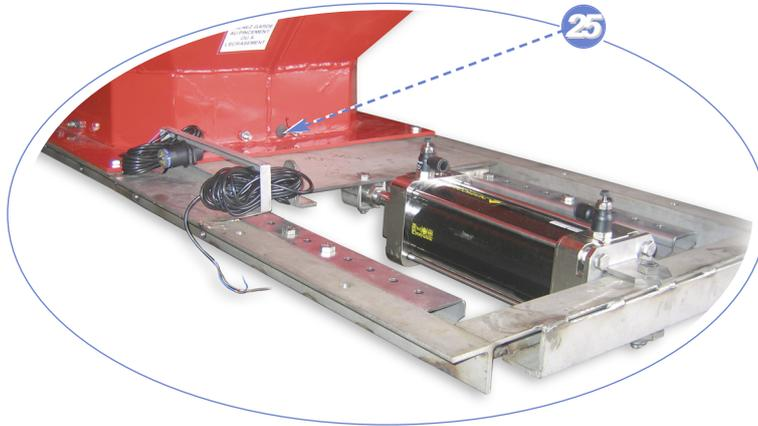

D LA VIS ASCENCEUR ET LA BUTÉE CLAVETÉE

REP.	DÉSIGNATION	Qté.	MLX 65	MLX 78	MLX 85
	VIS INOX MONTÉE	1	29010010	29010030	29010010
1	BRIDE DE PALIER	1	30560010	30560030	30560010
2	RACLEUR	1	37270010	37270010	37270010
3	RACLEUR INFÉRIEUR	1-2-1	37270050	37270050	37270050
4	AILETTE DE DISPERSION	1-2-1	40010050	40010050	40010050
5	MOYEU DE VIS	1	45260010	45260010	45260010
6	AXE DE VIS	1	40040050	40040050	40040050
7	GOUPILLE	2	43010020	43010020	43010020
8	GOUPILLE CYL. FENDUE INOX 5 X 36 INOX	4	61890070	61890070	61890070
9	PALIER DE VIS MONTÉ	1	26520010	26520010	26520010
11	ROULEMENT	2	57310010	57310010	57310010
13	CIRCLIPS	1	51060010	51060010	51060010
15	JOINT D'ÉTANCHÉITÉ	1	54000030	54000030	54000030
16	VIS TH M8 X 15 INOX	1	61050130	61050130	61050130
17	CLAVETTE 8 X 7 X 17 INOX	1	61830030	61830030	61830030
18	CLAVETTE 14 X 9 X120	1	60860150	60860150	60860150
19	BUTÉE CLAVETÉE	1	30530030	30530030	30530030
21	FLEXIBLE	1	52521180	52521180	52521180
22	RACCORD A FILETAGE FEMELLE	1	57252130	57252130	57252130
23	GRAISSEUR	1	53020100	53020100	53020100
24	FIXATION DE PALIER	1	32510050	32510050	32510050
25	BOUCHON D'OBTURATION BOMBÉ	2	50530210	50530210	50530210

E

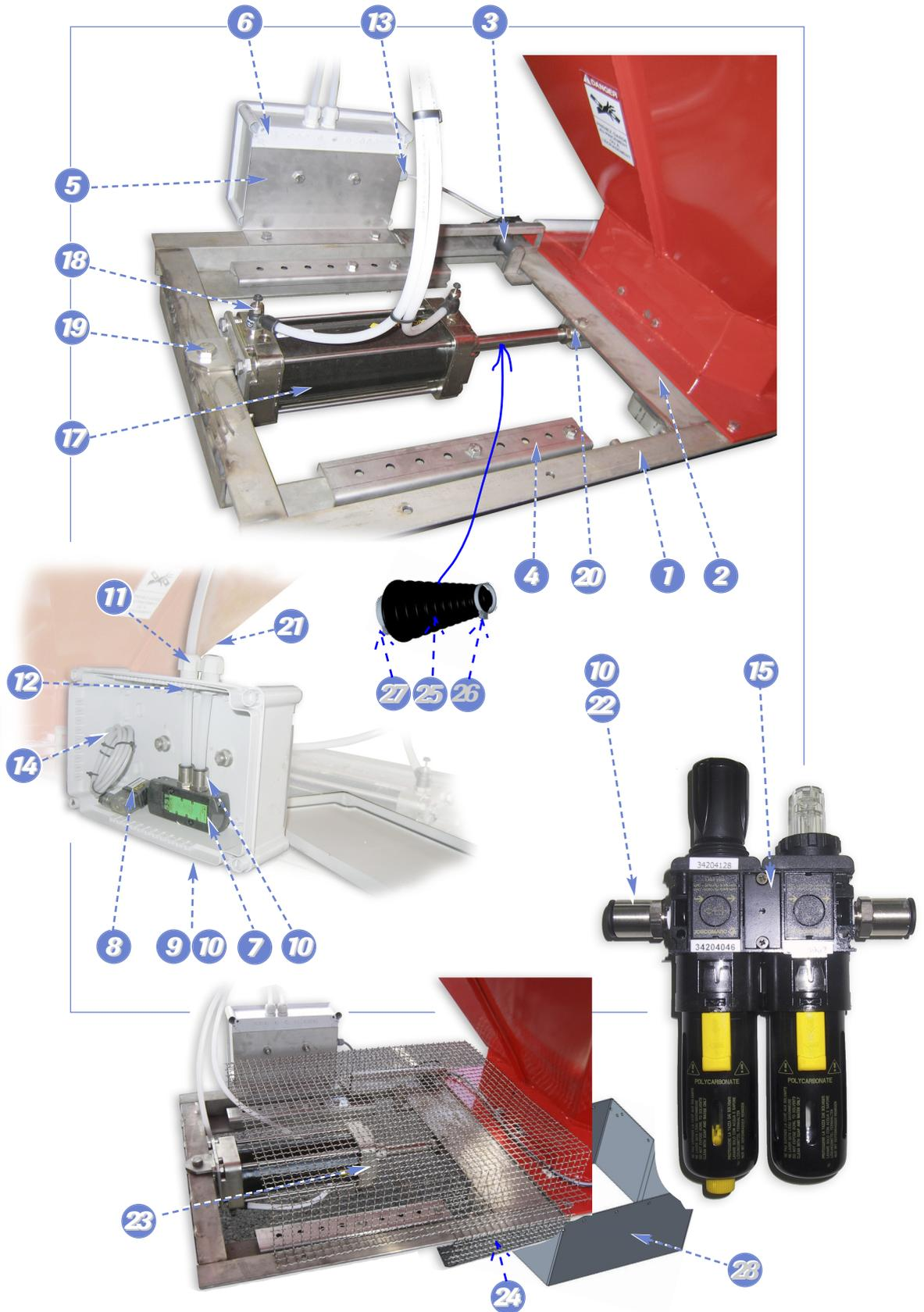

E LA COMMANDE PNEUMATIQUE DE VIDANGE

REP.	DÉSIGNATION	Qté.	MLX 65	MLX 78	MLX 85
1	GLISSIÈRE DE TRAPPE	1	33030010	33030010	33030010
2	TRAPPE DE VIDANGE	1	38290020	38290020	38290020
3	DÉTECTEUR DE PROXIMITÉ	1	51520070	51520070	51520070
4	BUTÉE DE TRAPPE	1	40540070	40540070	40540070
5	SUPPORT	1	47760100	47760100	47760100
6	BOÎTIER ÉTANCHE	1	20500120	20500120	20500120
7	ELECTRO DISTRIBUTEUR 24 VAC, OU ELECTRO DISTRIBUTEUR 24 VCC	1	51530040	51530040	51530040
		1	51530100	51530100	51530100
8	CONNECTEUR 24 VAC / 24 VCC	1	51160040	51160040	51160040
9	SILENCIEUX	2	57770040	57770040	57770040
10	RACCORD DE PIQUAGE	5	57250530	57250530	57250530
11	PRESSE ÉTOUPE	2	56610020	56610020	56610020
12	ECROU	2	52010020	52010020	52010020
13	PRESSE ÉTOUPE	1	56610010	56610010	56610010
14	ECROU	1	52010010	52010010	52010010
15	FILTRE RÉGULATEUR LUBRIFICATEUR	1	52540080	52540080	52540080
17	VÉRIN PNEUMATIQUE MONTÉ (AVEC SOUFFLET) (OBLIGATOIRE POUR REMPLACEMENT ANCIEN MODÈLE ALU.)	1	29020020	29020020	29020020
18	RACCORD - RÉGLEUR DE DÉBIT	2	57250030	57250030	57250030
19	CHAPE DE VÉRIN	1	31030060	31030060	31030060
20	BAGUE DE FIXATION	1	40500680	40500680	40500680
21	TUBE POLYAMIDE 9/12	(M)	70950020	70950020	70950020
22	DOUILLE CANNELÉE MÂLE	1	51500100	51500100	51500100
23	GRILLE DE PROTECTION SUPÉRIEURE	1	43080020	43080020	43080020
24	GRILLE DE PROTECTION INFÉRIEURE	1	43080030	43080010	43080010
25	SOUFFLET D'ÉTANCHEITE	1	57760030	57760030	57760030
26	COLLIER	1	51070090	51070090	51070090
27	COLLIER	1	51070100	51070100	51070100
28	BANDE CAOUTCHOUC D'ÉTANCHEITE	1	40570390	40570390	40570390

* HUILE CONSEILLÉE : TOTAL AZOLLA.32 OU 2S.32
SHELL TELLUS 32
IGOL LHM 32



Les grilles de protection Rep 23 et 24 doivent toujours être en place pendant le fonctionnement de la machine.



F

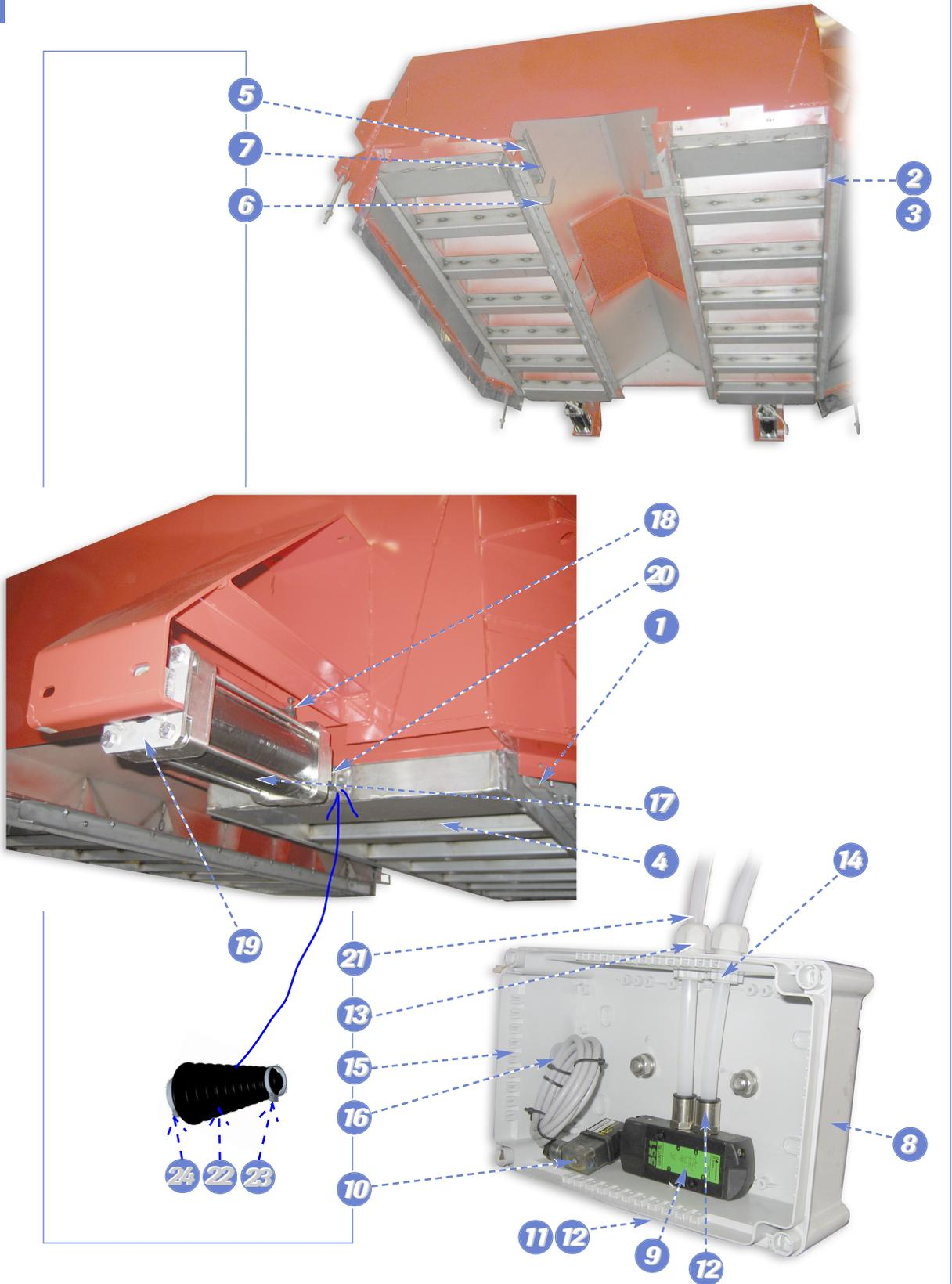

F LA COMMANDE PNEUMATIQUE DE TRANSFERT

REP.	DÉSIGNATION	Qté.	MLX 65	MLX 78	MLX 85
1	GUIDE DE TRAPPE	4			43020060
2	AXE DE GALET	20			40040190
3	GALET DE TRAPPE	20			43040010
4	TRAPPE DE TRANSFERT	2			38290050
5	SUPPORT DÉTECTEUR	2			37760170
6	PATTE DE DÉTECTION	2			46590100
7	DÉTECTEUR DE PROXIMITÉ	2			51520190
8	BOÎTIER ÉTANCHE	1			20500120
9	ELECTRO DISTRIBUTEUR 24 VAC	1			51530040
	OU ELECTRO DISTRIBUTEUR 24 VCC	1			51530100
10	CONNECTEUR 24 VAC/24 VCC	1			51160040
11	SILENCIEUX	2			57770040
12	RACCORD DE PIQUAGE	3			57250530
13	PRESSE ÉTOUPE	2			56610020
14	ECROU	2			52010020
15	PRESSE ÉTOUPE	1			56610010
16	ECROU	1			52010010
17	VÉRIN PNEUMATIQUE MONTÉ (AVEC SOUFFLET) (OBLIGATOIRE POUR REMPLACEMENT ANCIEN MODÈLE ALU.)	2			29020020
18	RACCORD - RÉGLEUR DE DÉBIT	4			57250030
19	CHAPE DE VÉRIN	2			31030060
20	BAGUE DE FIXATION	2			40500680
21	TUBE POLYAMIDE 9/12	(M)			70950020
	RACCORD DE LIAISON TÉ	3			57250050
	RACCORD ÉQUERRE	1			57250480
22	SOUFFLET D'ÉTANCHEITE	2			57760030
23	COLLIER	2			51070090
24	COLLIER	2			51070100

G

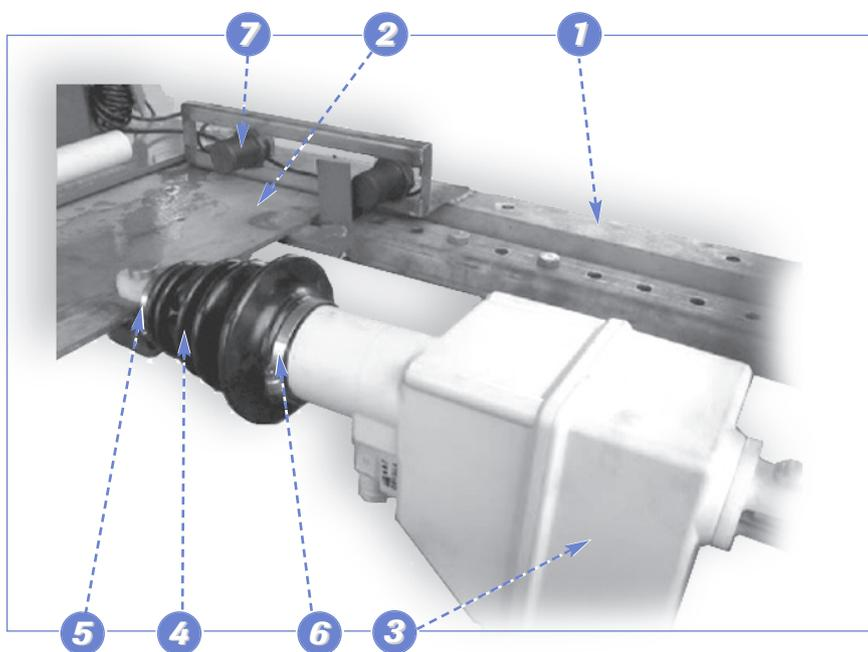

G La commande électrique de vidange

REP.	DÉSIGNATION	Qté.	MLX 65	MLX 78	MLX 85
1	GLISSIÈRE DE TRAPPE	1	33030020	33030020	33030020
2	TRAPPE DE VIDANGE	1	38290030	38290030	38290030
3	VÉRIN ÉLECTRIQUE	1	59000010	59000010	59000010
4	SOUFFLET D'ÉTANCHÉITÉ	1	57760030	57760030	57760030
5	COLLIER	1	51070090	51070090	51070090
6	COLLIER	1	51070260	51070260	51070260
7	DÉTECTEUR DE PROXIMITÉ	2	51520070	51520070	51520070

H

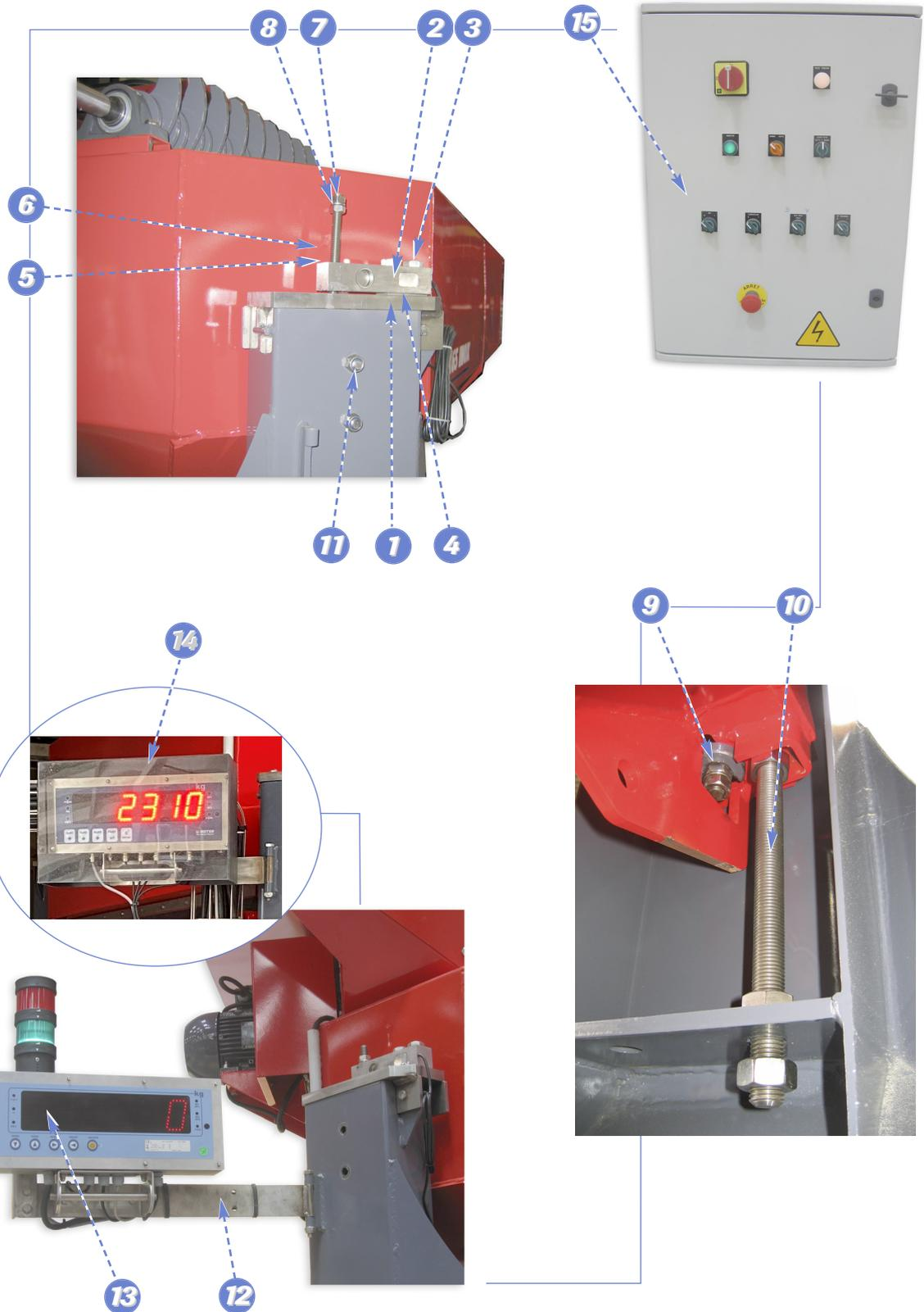

H LE PESAGE

REP.	DÉSIGNATION	Qté.	MLX 65	MLX 78	MLX 85
1	SUPPORT CAPTEUR	4	37761780	37761780	37761780
2	PESON SCAIME SK30 X 5000 KG	4	56620270	56620270	56620270
3	Vis TH M18 X 60 INOX	2	61100030	61100030	61100030
4	CALE	1	41100060	41100060	41100060
5	BAGUE DE CENTRAGE	1	40500300	40500300	40500300
6	TRONÇON FILETÉ	1	61540180	61540180	61540180
7	ÉCROU	4	61550080	61550080	61550080
8	RONDELLE	2	61620080	61620080	61620080
9	RONDELLE FENDUE AMOVIBLE	1	47250100	47250100	47250100
10	TIGE FILETÉE DE RÉGLAGE	4	28300010	28300010	28300010
11	FIXATION DE BLOCAGE	4	32510171	32510171	32510171
12	SUPPORT ORIENTABLE	1	37761370	37761370	37761370
13	INDICATEUR AVEC SUPPORT	1	53750310	53750310	53750310
14	PROTECTEUR POUR INDICATEUR DGT60	1	56540380	56540380	56540380
15	ARMOIRE ÉLECTRIQUE (SUIVANT NIVEAU AUTOMATISME)	NOUS CONSULTER			
	CARTE RADIOFRÉQUENCE	1	51300050	51300050	51300050
	EMETTEUR 2 CANAUX	1	52100050	52100050	52100050
	RÉCEPTEUR 4 CANAUX	1	57390050	57390050	57390050

OPTIONS

MÉLANGEURS D'ENGRAIS
TRÉMIES, PESEUSES, EMOTTEURS

MLX 65/78/85



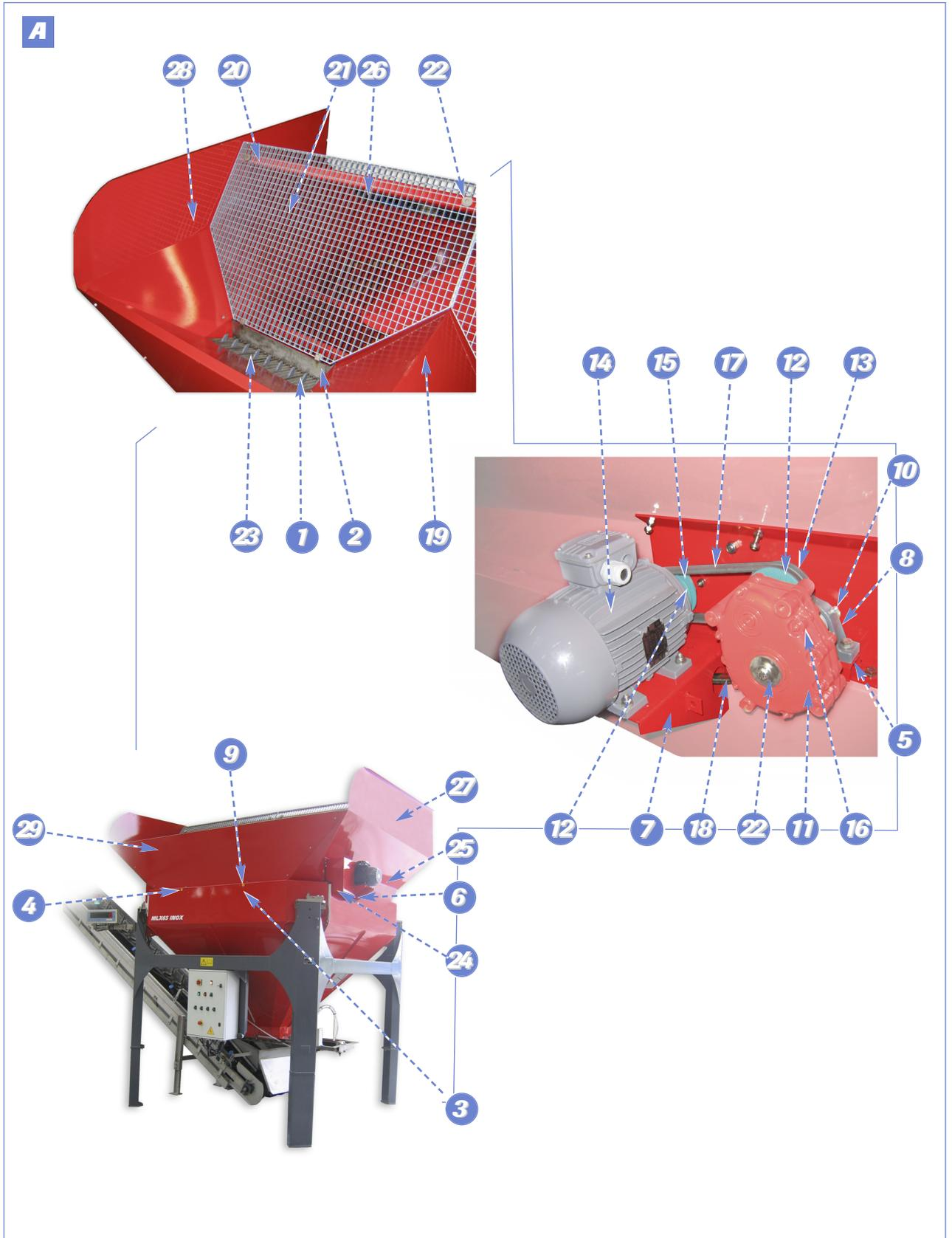

A EMOTTEUR

REP.	DÉSIGNATION	Qté.	MLX 65	MLX 78	MLX 85
1	ROTOR	2	3728006T	3728006T	3728006T
2	GRILLE ÉMOTTEUSE	2	33010320	33010320	33010320
3	SUPPORT CENTRAL DROIT	1	37761821	37761821	37761821
4	SUPPORT CENTRAL GAUCHE	1	37761831	37761831	37761831
5	CALE DE PALIER	2	4110017T	4110017T	4110017T
6	SUPPORT LATÉRAL DROIT	1	37761791	37761791	37761791
7	SUPPORT LATÉRAL GAUCHE	1	37761801	37761801	37761801
8	PALIER	4	56500160	56500160	56500160
	RACCORD COUDÉ MÂLE CONIQUE	2	57251630	57251630	57251630
	RACCORD DE PIQUAGE TRAVERSÉE DE CLOISON	2	57251620	57251620	57251620
9	GRAISSEUR DROIT	2	53020100	53020100	53020100
10	GRAISSEUR COUDÉ À 90°	2	53020110	53020110	53020110
	TUBE POLYAMIDE 4/6	(M)	70950160	70950160	70950160
 11	RÉDUCTEUR POULIBLOC	2	5726048T	5726048T	5726048T
12	POULIE Ø 100	4	56530230	56530230	56530230
13	DOUILLE ALÉSAGE 24	2	51500070	51500070	51500070
14	MOTEUR 2,2 KW	2	5528010T	5528010T	5528010T
15	DOUILLE ALÉSAGE 28	2	51500180	51500180	51500180
16	CLAVETTE 10 x 8 x 90	2	60840180	60840180	60840180
17	COURROIE	4	51100110	51100110	51100110
18	TENDEUR À LANTERNE	2	58250070	58250070	58250070
19	CAPOT CENTRAL	1	31080671	31080671	31080671
20	SUPPORT DE GRILLES	1	37761811	37761811	37761811
21	GRILLE ANTI-MOTTES	2	33010310	33010310	33010310
22	RONDELLE	6	47250271	47250271	47250271
23	TOLE AVANT	2	48282701	48282701	48282701
24	CAPOT DE PROTECTION DROIT	1	31080681	31080681	31080681
	CAPOT DE PROTECTION GAUCHE	1	31080691	31080691	31080691
25	REHAUSSE DROITE CÔTÉ MOTEUR	1	47290361	47290361	
26	REHAUSSE GAUCHE CÔTÉ MOTEUR	1	47290371	47290371	
	REHAUSSE OPPOSÉE CHARGEMENT	1			47290421
27	REHAUSSE LATÉRALE DROITE	1	37250491	37250491	37250491
28	REHAUSSE LATÉRALE GAUCHE	1	37250501	37250501	37250501
29	REHAUSSE CÔTÉ CHARGEMENT	1	47290431	47290431	47290431



Pour tout remplacement d'un réducteur poulibloc Rep. 11, veuillez vous assurer que les poulies Rep. 12 soient de Ø100 (0/+5mm).
Dans le cas contraire, les Rep 12, 13 et 15 sont également à remplacer.

7

B

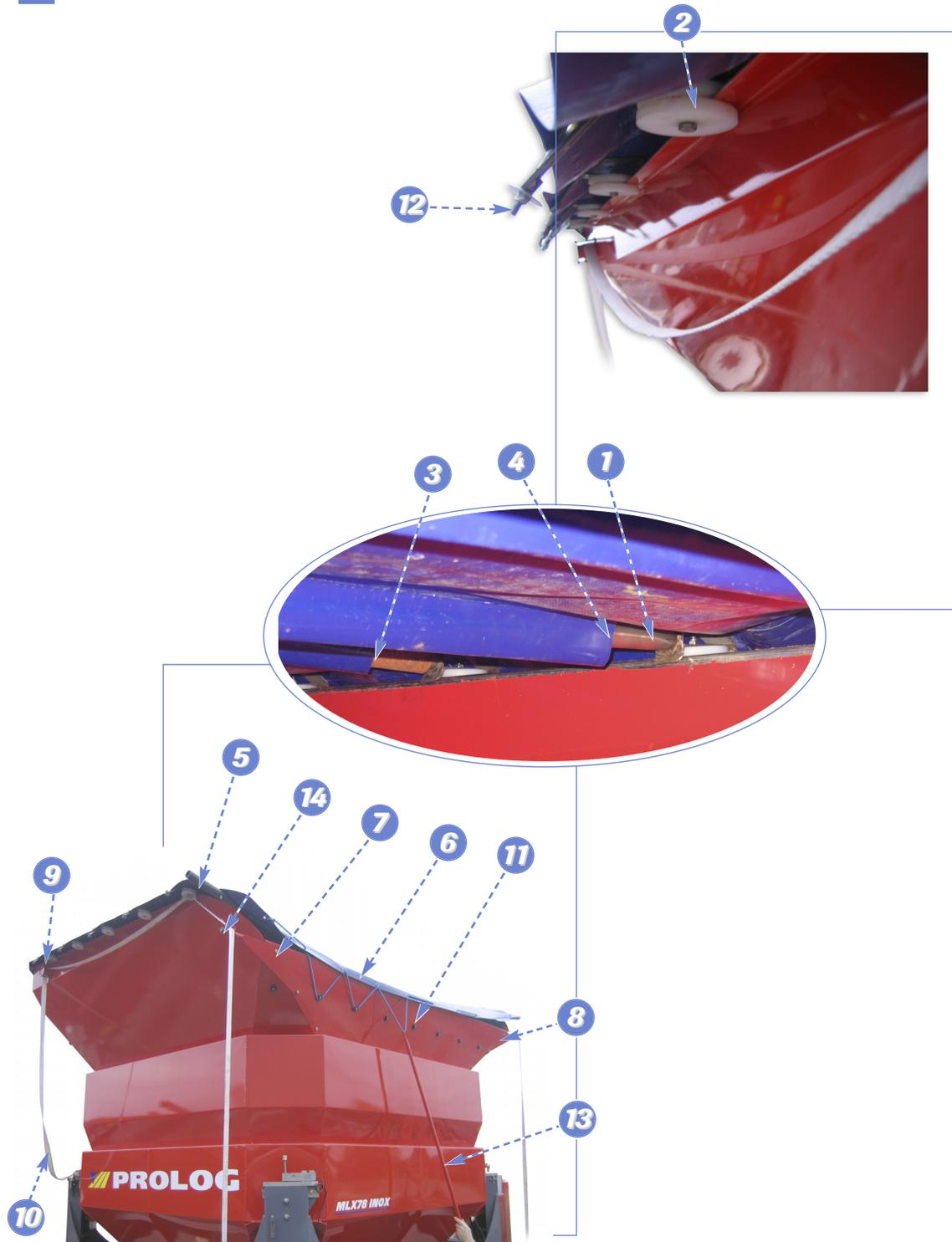

B *Bâche protection*

REP	DÉSIGNATION	QTÉ	RÉFÉRENCE	OBSERVATION
1	SUPPORT GUIDE BÂCHE	12	37761840	
2	GUIDE	2	43020410	
3	TUBE INOX LG = 2940 MM	3	.040340	
4	TUBE PVC LG = 2940 MM	3	.120050	
5	TUBE PVC LG = 3720 MM	1	.120060	
6	BÂCHE RIDEAU	1	50580490	
7	GUIDE DE SANGLE AVANT GAUCHE	1	33020061	
8	GUIDE DE SANGLE AVANT DROIT	1	33020051	
9	GUIDE DE SANGLE ARRIÈRE	2	33020071	
10	SANGLE (M)	20	72030010	
11	POULIE PLASTIQUE	13	56530210	
12	CROCHET DE TENDEUR INOX	12	51110030	
13	ACCROCHE SANDOW	1	30060021	
14	EMBOUT ROND	3	52110100	
	RÉHAUSSE CÔTÉ CHARGEMENT	1	47290461	
	RÉHAUSSE LATÉRALE DROITE	1	37250511	
	RÉHAUSSE LATÉRALE GAUCHE	1	37250521	
	RÉHAUSSE DROITE CÔTÉ MOTEUR	1	47290471	UNIQUEMENT POUR MLX 65/78
	RÉHAUSSE GAUCHE CÔTÉ MOTEUR	1	47290481	UNIQUEMENT POUR MLX 65/78
	RÉHAUSSE OPPOSÉE CÔTÉ MOTEUR	1	47290491	UNIQUEMENT POUR MLX 85

C

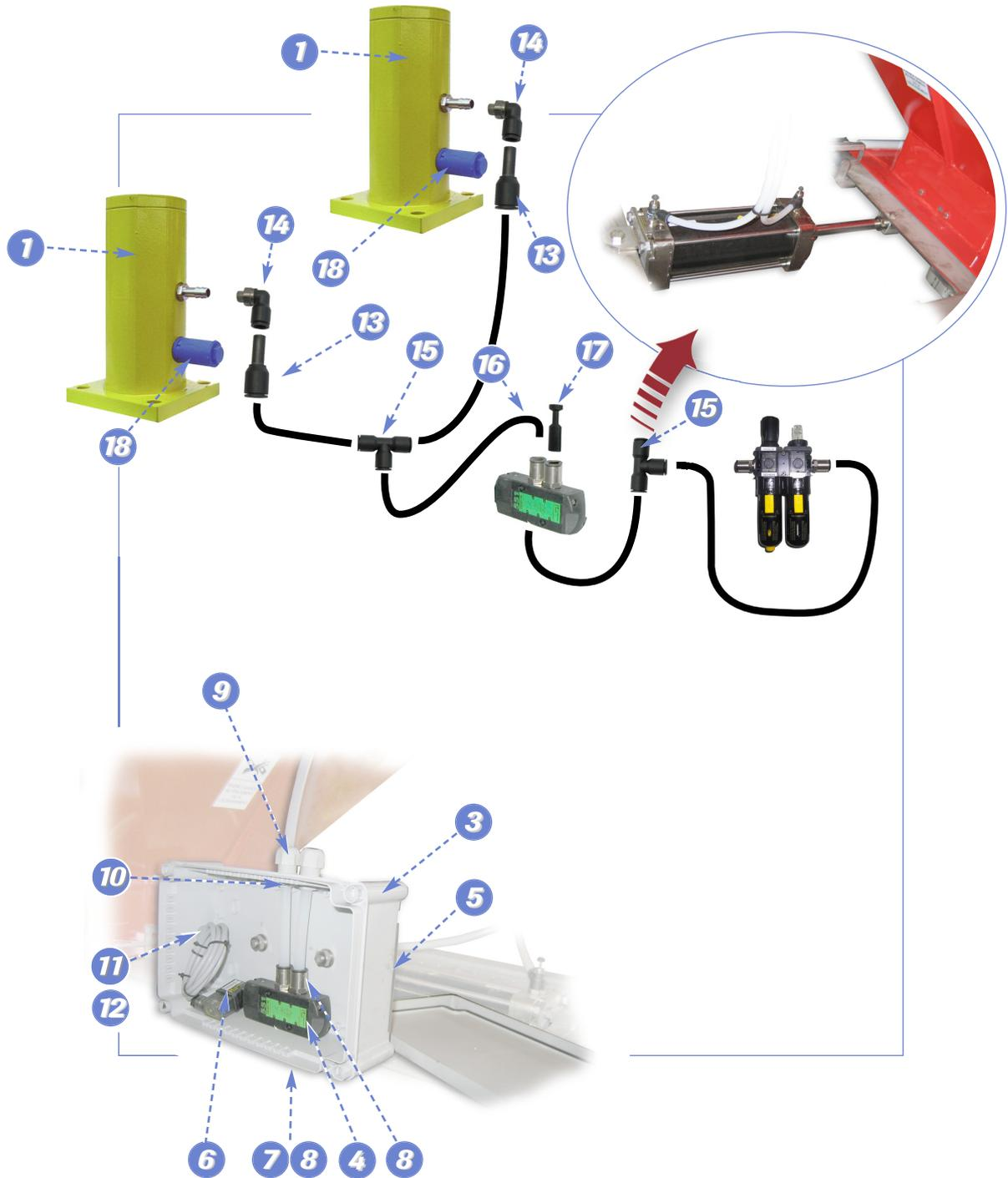

C *Vibrateurs pneumatiques*

REP	DÉSIGNATION	QTÉ	RÉFÉRENCE	OBSERVATION
1	VIBRATEUR PNEUMATIQUE	2	59070020	
3	BOÎTIER ÉTANCHE	1	20500120	
4	ELECTRO DISTRIBUTEUR 24 VAC	1	51530040	
5	SUPPORT	1	47760100	
6	CONNECTEUR 24 VAC	1	51160040	
7	SILENCIEUX D'ÉLECTROVANNE	2	57770040	
8	RACCORD DE PIQUAGE	3	57250530	
9	PRESSE ÉTOUPE	2	56610020	
10	ECROU	2	52010020	
11	PRESSE ÉTOUPE	1	56610010	
12	ECROU	1	52010010	
13	RACCORD GROSSISSEUR ENCLIQUETABLE	2	57251710	
14	RACCORD COUDÉ	2	57251700	
15	RACCORD TÉ	2	57250050	
16	TUBE POLYAMIDE 9/12	(M)	70950020	
17	BOUCHON ENCLIQUETABLE	1	50530320	
18	SILENCIEUX DE VIBRATEUR	2	57770060	



BUREL SOLUTIONS

PA DE LA GAULTIERE
35220 CHATEAUBOURG - France
Tel: (33) 02 99 00 84 84
E-Mail: info@burel-group.com
Web: www.sulky-burel.com